



AE-12

低音箱体喇叭说明书

感谢你购买AUDIO SYSTEM汽车喇叭产品，这是一款专门为汽车改装使用而设计的低音音箱喇叭产品，本产品已经通过全面的测试以确保其性能的一致性和可靠性。

特性:

12寸低音箱体喇叭
额定功率: 150W
专用橡胶边纸音盆
4欧姆2寸铝音圈
65 Oz磁钢
专用带LOGO盆架
专用PVC压条

尺寸:

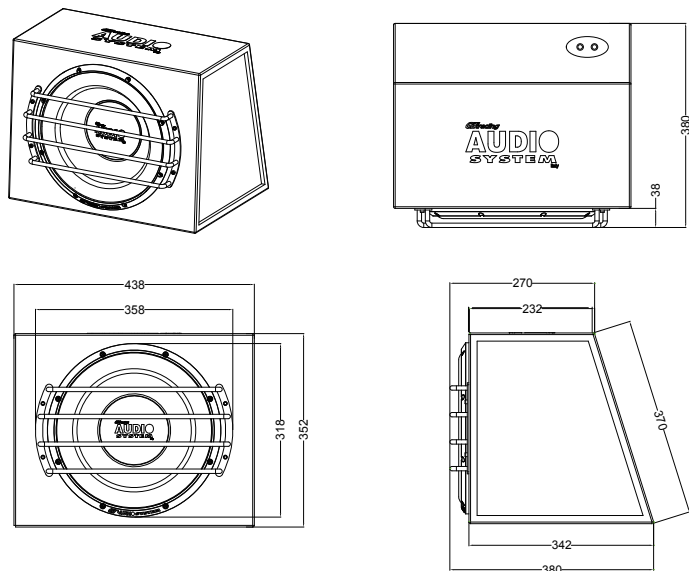

注意事项

- 在打安装孔之前, 请确认安装空间是否合适.
- 为了防止噪声干扰, 请确保接线远离发动机, 高压导线和其他潜在的噪声来源.
- 为防止短路, 请确保布线避开运动的部件和锋利的边缘.
- 在安装本产品之前, 请确保您已经仔细阅读本安装指导.

特性表

产品规格	AE-12
额定功率(W)	150
最低谐振扬声器频率(Hz)	26
最低谐振箱体频率(Hz)	45
阻抗(Ω)	4
灵敏度(dB)	86.5
频率范围	26Hz ~ 1KHz
磁钢	63 Oz
音圈	2"
音盆	橡胶边纸盆
扬声器安装深度(mm)	146
扬声器安装直径(mm)	283
箱体尺寸 (HxWxD1xD2mm)	438x352x270x380